

Bakfiets.nl



Bakfiets.nl hat das Straßenbild in den Niederlanden verändert. Früher dachte man beim Begriff „Bakfiets“ an ein langes Lastenrad mit einer rechteckigen großen Holzkiste vorne. Insbesondere Händler, die mit dem Lastenrad ihre Waren transportierten und zum Teil auch auf der Straße verkauften, benutzten das stabile Lastenrad besonders gerne. Jetzt denkt jeder beim Wort „Bakfiets“ zuerst an die Beförderung von Kindern.

Im Laufe der Zeit sind viele moderne Varianten hinzugekommen. In dieser Broschüre werden Ihnen die verschiedenen Modelle vorgestellt. Bei der Produktion in den Niederlanden, werden ausschließlich die besten Materialien verwendet. Alle Holzteile sind FSC zertifiziert. Wir wünschen Ihnen viel Spaß beim Lesen und Radfahren!

→ CargoBike Classic Short

Das Cargo Bike Short sieht dem original Bakfiets.nl am ähnlichsten. Dieses Lastenrad lässt sich leicht lenken. Der Kasten ist nah am Boden, damit die Kinder mühelos einsteigen können. Mit dem einzigartigen 4-Punkt-Ständer steht das Lastenrad stabil am Boden. Die magnetisch schließenden Gurte sind super leicht zu bedienen.

Maße CargoBike Classic Short: Länge 228 cm x Breite 63 cm.

→  Rahmenfarben : schwarz/rot/türkis/matter granit



→ CargoBike Cruiser Short

Das CargoBike Cruiser Short ist eine sportliche, fetzige Variante der klassischen Version. Unterschiede Cruiser zum Classic: farbig lackierte breite Schutzbleche, Brooks Ledersattel und Griffe. Kein Träger, Retro Scheinwerfer und weiße breite Reifen. Maße CargoBike Cruiser Short: Länge 228 cm x Breite 63 cm.

→  Rahmenfarben : schwarz/rot/türkis/matter granit



→ Schaltung möglichkeit

- NN3d:** Shimano 3-Gang mit Handbremsen und naben dynamo
- NN7d:** Shimano 7-Gang mit Handbremsen und naben dynamo
- NN8d:** Shimano 8-Gang mit Handbremsen und naben dynamo
- NR8d:** Shimano 8-Gang mit Rückbremse und Handbremse vorne mit naben dynamo
- NNid:** NuVinci mit Handbremsen und naben dynamo

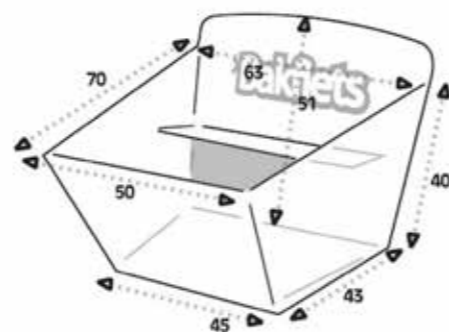

→ Für die elektrischen Modelle, siehe Seite 12 bis 22

→ Zubehör (siehe hinten in dieser Broschüre)



→ Schaltung möglichkeit

- NN3d:** Shimano 3-Gang mit Handbremsen und naben dynamo
- NN7d:** Shimano 7-Gang mit Handbremsen und naben dynamo
- NN8d:** Shimano 8-Gang mit Handbremsen und naben dynamo
- NR8d:** Shimano 8-Gang mit Rückbremse und Handbremse vorne nabendynamo
- NNid:** NuVinci mit Handbremsen und naben dynamo

→ Für die elektrischen Modelle, siehe Seite 12 bis 22

→ Zubehör (siehe hinten in dieser Broschüre)

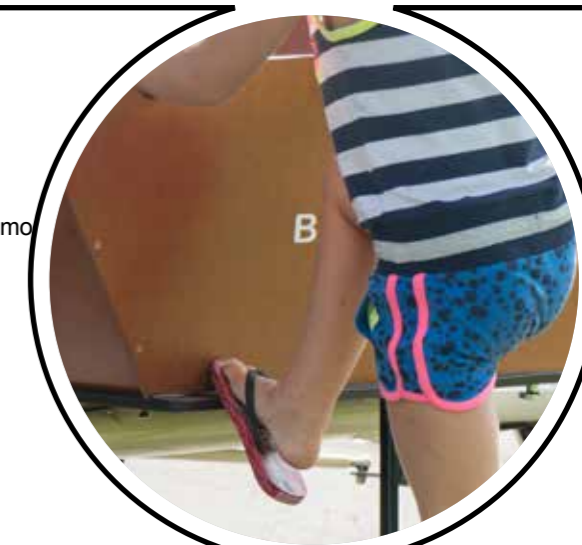

→ CargoBike Classic Long

Das CargoBike Classic Long ist die lange Version des CargoBike Short. Bei diesem Modell gibt es viele extra Möglichkeiten: eine zusätzliche Sitzbank mit Platz für 3 Kinder, Platz für ein Maxi Cosi und ein Kind, einen schwarzen Kasten, Regenverdecke in verschiedenen Farben und eine Hundetransportbox. Es gibt also eine Menge extra Optionen und Zubehör.

Maße CargoBike Classic Long: Länge 253cm x Breite 63 cm.



Rahmenfarben: schwarz/rot/petrol/mattschwarz/matter granit/ crème/matt blau



Fahrrad ist mit einem optionalen schwarzen Kasten (Bak) abgebildet.

→ Schaltung möglichkeit

- NN3d:** Shimano 3-Gang mit Handbremsen und naben dynamo
- NN7d:** Shimano 7-Gang mit Handbremsen und naben dynamo
- NN8d:** Shimano 8-Gang mit Handbremsen und naben dynamo
- NR8d:** Shimano 8-Gang mit Rückbremse und Handbremse vorne nabendynamo
- NNid:** NuVinci mit Handbremsen und naben dynamo

→ Für die elektrischen Modelle, siehe Seite 12 bis 22

→ Zubehör
(siehe hinten in dieser Broschüre)

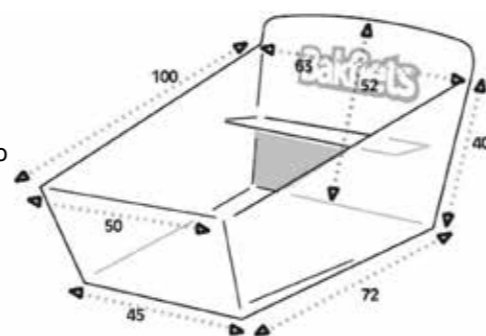

→ CargoBike Cruiser Long

Das CargoBike Cruiser Long ist eine längere, sportliche, fetzige Ausführung des CargoBike Classic Long Modells. Infolgedessen gibt es beispielsweise zusätzlichen Raum für eine extra Sitzbank, Maxi Cosi und Kind. Unterschiede Cruiser zum Classic: farbig lackierte breitere Schutzbleche, Brooks Ledersattel und Griffe, kein Träger, Retro Scheinwerfer und weiße breite Reifen.

Maße CargoBike Cruiser Long: Länge 253 cm x Breite 63 cm.



Rahmenfarben: schwarz/rot/petrol/mattschwarz/matter granit/ crème/matt blau



→ Schaltung möglichkeit

- NN3d:** Shimano 3-Gang mit Handbremsen und naben dynamo
- NN7d:** Shimano 7-Gang mit Handbremsen und naben dynamo
- NN8d:** Shimano 8-Gang mit Handbremsen und naben dynamo
- NR8d:** Shimano 8-Gang mit Rückbremse und Handbremse vorne nabendynamo
- NNid:** NuVinci mit Handbremsen und naben dynamo

→ Für die elektrischen Modelle, siehe Seite 12 bis 22

→ Zubehör
(siehe hinten in dieser Broschüre)





→ CargoBike XL

Für Unternehmen kann ein Lastenfahrrad einen Mehrwert bieten. Ob Paketzusteller, Reinigungskraft, oder Servicetechniker, Sie haben immer alles griffbereit was Sie benötigen, keine Parkplatzprobleme, keine steuerliche Hinzurechnung oder Fahrtenbuch. Auch ist ein Lastenfahrrad ein wunderbares Werbeobjekt. Auf dieser Seite sehen Sie einige Lastenfahrräder die speziell für den Transport von Lasten konzipiert sind.

Das CargoBike XL hat einen extra langen Rahmen der mehr Platz für Lasten bietet. Das XL hat statt Kasten, eine wetterfeste und äußerst stabile Multiplexplatte als Ladefläche, sowie eine Reling aus Stahlrohren. Da Letztere auch weggelassen werden kann, ist dieses Rad die ideale Ausgangsbasis für ganz unterschiedliche Aufbauten zu ganz unterschiedlichen Zwecken.

Wir bieten das XL mit einer Reling an, oder sogar mit einem kompletten Flightcase, damit Sie direkt mit Ihrer Lieferung starten können.



Rahmenfarben: zwart



→ Schaltung möglichkeit

- NN7d:** Shimano 7-Gang mit Handbremsen und naben dynamo
- NN8d:** Shimano 8-Gang mit Handbremsen und naben dynamo
- NNid:** NuVinci mit Handbremsen und naben dynamo

Auch ohne Flachbett oder mit Flightcase erhältlich

→ Zubehör
(siehe hinten in
dieser Broschüre)





→ CargoTrike Classic Narrow

Stabilität bei Stillstand oder bei niedriger Geschwindigkeit, ist der Ansatz unserer Cargo Trike Modelle.

Das hier ist das CargoTrike Classic Narrow; ein schmaleres Modell, in der 4 Kinder Platz haben auf den 2 vormontierten Sitzbänken. Auf dem Schutzblech ist ein praktisches Trittbrett für Kinder angebracht damit sie leicht in und aus den Kasten klettern können. Als Zubehör gibt es ein nutzungsfreundliches Verdeck und eine Regenschutzplane in 2 Farben.

Maße CargoTrike Classic Narrow: Länge 210 cm x Breite 85 cm
Maße boden: 86 x 54 cm



Rahmenfarben: schwarz/rot/türkis/matter granit

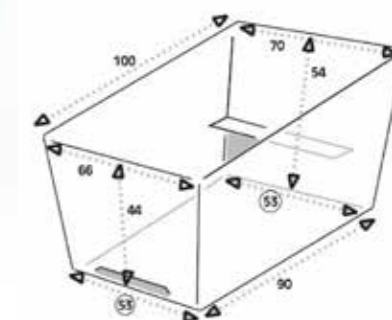

→ Schaltung möglichkeit

NN3d: Shimano 3-Gang mit Handbremsen und naben dynamo

NN7d: Shimano 7-Gang mit Handbremsen und naben dynamo

NN8d: Shimano 8-Gang mit Handbremsen und naben dynamo

NR8d: Shimano 8-Gang mit Rückbremse und Handbremse vorne nabendynamo

NNid: NuVinci mit Handbremsen und naben dynamo

→ Für die elektrischen Modelle, siehe Seite 12 bis 22

→ Zubehör
(siehe hinten in dieser Broschüre)



→ CargoTrike Classic Wide

Stabilität bei Stillstand oder bei niedriger Geschwindigkeit, ist der Ansatz unserer Cargo Trike Modelle. Das CargoTrike Classic Wide ist eine breitere Ausführung des Trikes mit extra viel (Stau) Raum. In dieser breiten Ausführung gibt es optional Sitzbänke dazu in Längsrichtung, womit Platz für bis zu 6 Kinder mit 6 Gurten geschaffen wird. Für das Trike Wide ist eine Abdeckplane oder fester Deckel verfügbar. Dieses Rad lässt sich mit festem Deckel auch hervorragend als reines Lastenfahrrad nutzen, da der Inhalt nicht nur wetter- sondern auch diebstahlgeschützt untergebracht wird.

Maße CargoBike Cruiser Wide: Länge 210 cm x Breite 95 cm.
Maße boden: 86 x 65 cm

→  Rahmenfarben: schwarz/rot/türkis/matter granit



→ CargoTrike Cruiser Wide

Das CargoBike Cruiser Wide ist eine sportliche, fetzige Ausführung des Classic Wide Modells. Unterschiede Cruiser zum Classic: breitere mattschwarze Schutzbleche, Brooks Ledersattel und Griffe, weiße breite Reifen, kein Träger.

Maße CargoBike Cruiser Wide: Länge 210 cm x Breite 95 cm
Maße boden: 86 x 65 cm

→  Rahmenfarben: schwarz/rot/türkis/matter granit



→ Schaltung möglichkeit

- NN3d:** Shimano 3-Gang mit Handbremsen und naben dynamo
- NN7d:** Shimano 7-Gang mit Handbremsen und naben dynamo
- NN8d:** Shimano 8-Gang mit Handbremsen und naben dynamo
- NR8d:** Shimano 8-Gang mit Rückbremse und Handbremse vorne nabendynamo
- NNid:** NuVinci mit Handbremsen und naben dynamo

→ Für die elektrischen Modelle, siehe Seite 12 bis 22

→ Zubehör (siehe hinten in dieser Broschüre)

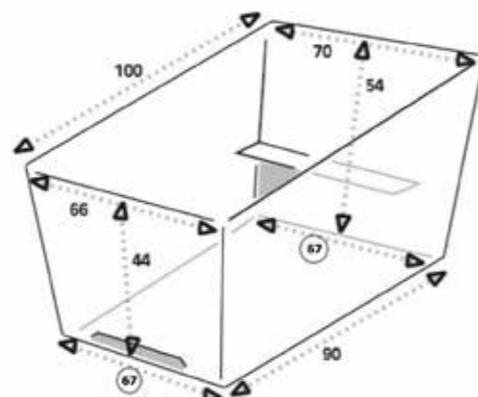

→ Schaltung möglichkeit

- NN3d:** Shimano 3-Gang mit Handbremsen und naben dynamo
- NN7d:** Shimano 7-Gang mit Handbremsen und naben dynamo
- NN8d:** Shimano 8-Gang mit Handbremsen und naben dynamo
- NR8d:** Shimano 8-Gang mit Rückbremse und Handbremse vorne nabendynamo
- NNid:** NuVinci mit Handbremsen und naben dynamo

→ Für die elektrischen Modelle, siehe Seite 12 bis 22

→ Zubehör (siehe hinten in dieser Broschüre)



→ Elektroantrieb

Fast alle CargoBikes und Trikes sind mit Elektroantrieb erhältlich. Das macht Radfahren viel leichter und schneller. Der Elektromotor kann Ihnen auch helfen beim Schieben des Fahrrads. Der Akku ist abnehmbar, was von Vorteil ist, wenn Sie keine Steckdose in der Nähe Ihres Rads haben.

→ Shimano STEPS

Die elektrischen CargoBikes und Trikes sind mit dem Shimano STEPS System ausgerüstet. Die Vorteile dieses Systems: das verhältnismäßig geringe Gewicht, die extrem effiziente Unterstützung in einem sehr breiten Bereich sowie natürlich die intuitive Bedienung unmittelbar neben dem Griff, die dazu führt, dass beim Bedienen nicht zum Display umgegriffen werden muss. Sie können die Hände am Lenkrad halten während der Betätigung des Systems. Auch die Anfahrhilfe („Walk-Assist“) macht beim Lastenradfahren Sinn, vor allem wenn das Rad beladen geschoben werden muss, womöglich sogar gegen eine Steigung, etwa die Einfahrt hoch.

Ausführungen

Die Steps-Modelle gibt es mit drei verschiedenen Schaltungen. Zum einen mit der stufenlos schaltbaren NuVinci, sowie mit der 8-Gang Schaltung von Shimano in der elektronischen Di2-Variante. Und dann noch in der puristischen Variante mit der SRAM Automatrix 2-Gang Schaltung.

Di2

Als Di2 hat das Rad einige sinnvolle Gimmicks eingebaut. So schützt beispielsweise die Elektronik aktiv den Antrieb, indem sie beim Schalten kurz die Kraft des Motors reduziert. Auch lässt sie sich so einstellen, dass automatisch heruntergeschaltet wird in den richtigen Gang, wenn das Rad an der Ampel o.Ä. stehen bleibt.

Automatische Schaltung

Mit der Kombination unseres Motors und der internen Di2-Getriebeabgabe, profitieren Sie von den Vorteilen einer vollautomatischen Schaltfunktion. Um die automatische Schaltung in den richtigen Gang reibungslos ablaufen zu lassen, werden die Trittfrequenz, die Geschwindigkeit und das Drehmoment präzise gemessen. Natürlich lässt sich diese Funktion unkompliziert wieder abstellen.

→ Aktionsradius

Achtung: bei einem Bakfiets ist es sehr schwer einen Aktionsradius abzugeben. Dieser kann variieren zwischen 20 und 70 Kilometern. Er hängt ab von dem Gesamtgewicht des Rads mit Beladung, des mit-Fahrens des Fahrers und wie und wo Rad gefahren wird. Das Gelände ist von Einfluss: ob im Stadtverkehr oder eher im hügeligen Gelände. Sie können den Aktionsradius erhöhen indem Sie mit gut aufgepumpten Reifen fahren und in einem niedrigen Gang aus Stillstand wegfahren.

Der Akku ist als 418Wh oder als 500 Wh-Version erhältlich. Der größere Akku hat einen 20 % größeren Aktionsradius.

Motor Einheit

Wiegt nur 3,2 kg und verfügt über eine intelligente Tretunterstützung für ein leichtes natürliches Gefühl.



Akku

36 volt, 418Wh oder 500Wh
Wiegt 2.55 kilos



Schnell-ladegerät

kann den Standard-Akku in 4 Stunden aufladen.

Fahrrad computer

zeigt: Standard-Fahrradcomputer-Funktionen, Reichweitenangabe, Ladung des Akkus. In der Di2-Version auch Ganganzeige.



Bedienungsknopf

Missen ist Wissen

Geschwindigkeit, Entfernung, zurückgelegte Strecke, die verbleibende Entfernung, Laufstand mit Unterstützung (Walk-assist)





→ CargoBike Classic Short Steps

Das CargoBike Classic Short Steps ist ein traditionelles Bakfiets mit Elektroantrieb. Der Motor ist an der Kurbelachse angebracht und unterstützt Sie sobald Sie losfahren. Bei diesem Classic befindet sich der Akku im Träger.

Maße CargoBike Short: Länge 228 cm x Breite 63 cm.



Rahmenfarben: schwarz/rot/matter granit



→ Schaltung möglichkeit

- NN2:** Sram 2-Gang mit Handbremsen
- NN7:** Shimano 7-Gang mit Handbremsen
- NN8:** Shimano 8-Gang Di2 mit Handbremsen
- NNI:** NuVinci mit Handbremsen

→ Zubehör
(siehe hinten in dieser Broschüre)



→ CargoBike Cruiser Short Steps

Die Cruiser-Ausführung ist ein sportlich gestyltes elektrisches Bakfiets. Unterschiede Cruiser zum Classic: farbig lackierte breitere Schutzbleche, Brooks Ledersattel und Griffe, kein Träger, Retro Scheinwerfer, weiße breite Reifen. Beim CargoBike Cruiser Short Steps wird der Akku an der Rückseite des Kastens (Bak) befestigt.

Maße CargoBike Short: Länge 228 cm x Breite 63 cm.



Rahmenfarben: schwarz/rot/matter granit



→ Schaltung möglichkeit

- NN2:** Sram 2-Gang mit Handbremsen
- NN7:** Shimano 7-Gang mit Handbremsen
- NN8:** Shimano 8-Gang Di2 mit Handbremsen
- NNI:** NuVinci mit Handbremsen

→ Zubehör
(siehe hinten in dieser Broschüre)





→ CargoBike Classic Long Steps

Das CargoBike Classic Long Steps ist ein traditionelles Bakfiets mit Elektroantrieb. Der Motor ist an der Kurbelachse angebracht und unterstützt Sie sobald Sie losfahren. Bei diesem Classic befindet sich der Akku im Träger.
Maße CargoBike Long: Länge 253 cm x Breite 63 cm.



Rahmenfarben: mattschwarz/petrol/matter granit/crème/rot



→ CargoBike Cruiser Long Steps

Die Cruiser-Ausführung ist ein sportlich gestyltes elektrisches Bakfiets. Unterschiede Cruiser zum Classic: farbig lackierte breitere Schutzbleche, Brooks Ledersattel und Griffe, kein Träger, Retro Scheinwerfer, weiße breite Reifen. Beim CargoBike Cruiser Long Steps wird der Akku an der Rückseite des Kastens (Bak) befestigt.

Maße CargoBike Long: Länge 253 cm x Breite 63 cm.



Rahmenfarben: mattschwarz/petrol/matter granit/crème/rot



→ Schaltung möglichkeit

- NN2:** Sram 2-Gang mit Handbremsen
- NN7:** Shimano 7-Gang mit Handbremsen
- NN8:** Shimano 8-Gang Di2 mit Handbremsen
- NNI:** NuVinci mit Handbremsen



→ Zubehör (siehe hinten in dieser Broschüre)



→ Schaltung möglichkeit

- NN2:** Sram 2-Gang mit Handbremsen
- NN7:** Shimano 7-Gang mit Handbremsen
- NN8:** Shimano 8-Gang Di2 mit Handbremsen
- NNI:** NuVinci mit Handbremsen



→ Zubehör (siehe hinten in dieser Broschüre)





→ **Shadow Steps** **Neu**

Das Shadow ist das Top-Modell von Bakfiets.nl. Mit seinem Aluminiumrahmen, Shimano Steps Mittelmotor, Aluminium Profilschale mit Trampolin Stoff, ist dieses Modell leicht und supersteif. Dies macht das Radfahren auf diesem Lastenfahrrad zu einem echten Erlebnis: Der Aluminiumrahmen besteht aus doppelwandigem Rohr mit verschiedenen Räumen. Die hydraulischen Bremsen und starken Felgen machen das Shadow sehr stark und sicher. Die Maße der Ladefläche entsprechen denen des Cargobikes, daher passen die meisten Accessoires unproblematisch.
Maße Shadow Steps: Länge 253 cm x Breite 63 cm.

→ ●
Rahmenfarben: mattschwarz



→ **Schaltung möglichkeit**

- MM7:** Shimano 7-Gang mit Magura-Bremsen vorne und hinten
- MM8:** Shimano 8-Gang mit Magura-Bremsen vorne und hinten
- MMi:** NuVinci with magura brakes in front and rear

→ **Zubehör**
(siehe hinten in dieser Broschüre)



→ **CargoTrike Classic Narrow Steps**

Alle Trikes sind mit Lenkstabilisatoren ausgestattet. Diese sorgen für eine stabilere Handhabung und verhindern ein plötzliches Wenden des Lenkers, wenn ein Reifen zum Beispiel in eine Grube gerät.
Maße CargoTrike Classic Narrow: Länge 210 cm x Breite 85 cm.
Maße Boden: Länge 86 cm x Breite 54 cm.

→ ● ● ●
Rahmenfarben : rot/mattschwarz/matter granit



→ **Schaltung möglichkeit**

- NN2:** Sram 2-Gang mit Handbremsen
- NN7:** Shimano 7-Gang mit Handbremsen
- NN8:** Shimano 8-Gang Di2 mit Handbremsen
- NNi:** NuVinci mit Handbremsen

→ **Zubehör**
(siehe hinten in dieser Broschüre)





→ CargoTrike Classic Wide Steps

Das breite Modell hat eine bessere Straßenlage, da die Reifen weiter voneinander entfernt sind. Auch der Inhalt des Kastens ist etwas größer. Sein großer Kasten kommt ab Werk mit zwei Bänken für je zwei Kinder (Platz für 4 Kinder), kann aber auch mit zwei seitlichen Bänke für jeweils drei Kinder ausgestattet werden. So bietet das Lastenfahrzeug Platz für 6 Kinder.
Maße CargoTrike Classic Wide: Länge 210 cm x Breite 95cm.
Maße Boden: Länge 86 cm x Breite 65cm.



Rahmenfarben : mattschwarz/rot/matter granit



→ Schaltung möglichkeit

- NN2:** Sram 2-Gang mit Handbremsen
- NN7:** Shimano 7-Gang mit Handbremsen
- NN8:** Shimano 8-Gang Di2 mit Handbremsen
- NNI:** NuVinci mit Handbremsen

→ Zubehör
(siehe hinten in dieser Broschüre)



→ CargoTrike Cruiser Wide Steps

Das Trike Wide gibt es auch in der Cruiser Ausführung. Das bedeutet: breitere weiße Reifen mit lackierten mattschwarzen Schutzblechen mit Trittbrett, Brooks Ledersattel und Griffe. Alle Trikes sind ausgestattet mit Lenkstabilisatoren. Achtung: Das CargoTrike Cruiser Wide Steps ist das einzige Bakfiets der Cruiser-Reihe, das mit Gepäckträger ausgeliefert wird, da der Akku bei diesem Rad in den Träger montiert ist.
Maße CargoTrike Cruiser Wide: Länge 210 cm x Breite 95cm.
Maße Boden: Länge 86 cm x Breite 65cm.



Rahmenfarben : mattschwarz/rot/matter granit



→ Schaltung möglichkeit

- NN2:** Sram 2-Gang mit Handbremsen
- NN7:** Shimano 7-Gang mit Handbremsen
- NN8:** Shimano 8-Gang Di2 mit Handbremsen
- NNI:** NuVinci mit Handbremsen

→ Zubehör
(siehe hinten in dieser Broschüre)





➔ **Rikscha**

Neu

Fahrer und Mitfahrer können bequem miteinander reden und die Umgebung in Ruhe genießen. Die Rikscha ist eine fantastische Möglichkeit, die Stadt zu erkunden. Dieses elektrische Taxi ist mit einem Shimano Steps Mittelmotor ausgestattet, das macht es sehr langlebig und auch viel günstiger als ein Auto (Der Akku ist geladen für 10 Cent!). Das ausziehbare Trittbrett sorgt dafür, dass Passagiere sicher einsteigen können. Die Rikscha ist standardmäßig mit dicken Belüftungskissen ausgestattet. Optional kann die Haube und / oder warme Decke bestellt werden. Das Verdeck schützt nicht nur vor Sonne und Regen, sondern sorgt auch für einen gemütlichen Look. Sizes Rikscha: Länge 290cm x Breite 102cm



Rahmenfarben: rot

➔ **Schaltung möglichkeit**

NNI: NuVinci mit Handbremsen



Optionaler Fußsteppich



Optionaler Regenschutz



➔ **Zubehör**
(siehe hinten in dieser Broschüre)



➔ **CargoBike Long Bussiness**

Speziell für das CargoBike long hat Bakfiets.nl einen Flightcase im Programm, Ideal um Pakete durch die Stadt zu liefern oder eine Lösung für zB einen Handwerker, der seine Werkzeuge transportieren kann. Es gibt auch ein CargoBike Long Modell mit einer Kühlbox.



Rahmenfarben: schwarz/rot/petrol/mattschwarz/matter granit/ crème/matt blau



Maße Flightcase Boden: Breite 65 cm x Länge 70 cm, Höhe 60 cm. Oben ist das Flightcase 100 cm lang. Tragfähigkeit: 80kg

➔ **Diese Optionen können sowohl auf normale als Elektro-Modelle montiert werden.**

➔ **Zubehör**
(siehe hinten in dieser Broschüre)



→ Optionen & Zubehör

- 1 Ventisit kissen einzeln
- 2 Ventisit kissen doppelt
- 3 Kopfstütze
- 4 Kissen schwarz einzeln
- 5 Kissen schwarz doppelt
- 6 Babymit auf Bodenfläche Montagesatz
- 7 Babymit auf Bank Montagesatz
- 8 Babyschale Schaffell (bis 9 Monate)
- 9 Babyschale Schaffell (9-18 Monate)
- 10 Babyschale Montageplatten
- 11 Stift (Montage teil) um Kindersitz im Kasten (Bak) zu montieren
- 12 Halterung um Bobike Mini auf die Sitzbank zu montieren

Zubehör cargobikes kurz und lang

- 13 Öse am Rahmen für ein Kabelschloss
- 14 Sattel an der Lenkstange
- 15 Sonnenverdeck CargoBike
- 16 Staufach unter der Sitzbank: holzfarbe (kein Foto)
- 17 Staufach unter der Sitzbank: schwarz

Zubehör cargobike kurz

- 18 Regenschutzplane CargoBike Short: schwarz
- 19 Regenschutzplane CargoBike Short: rot
- 20 Regenschutzplane CargoBike Short: crème
- 21 Regenverdeck CargoBike Short: schwarz
- 22 Regenverdeck CargoBike Short: rot
- 23 Regenverdeck CargoBike Short: crème
- 24 Aufklappbares Verdeck Gestänge Regenverdeck CargoBike Short

Zubehör cargobike lang

- 25 Regenschutzplane CargoBike Long: schwarz
- 26 Regenschutzplane CargoBike Long: rot
- 27 Regenschutzplane CargoBike Long: crème
- 28 Regenverdeck CargoBike Long: schwarz
- 29 Regenverdeck CargoBike Long: rot
- 30 Regenverdeck CargoBike Long: crème
- 31 Regenverdeck CargoBike Long: gelb
- 32 Regenverdeck CargoBike Long: silber
- 33 Aufrollbares Verdeck CargoBike Long mit aufklappbarem Verdeck Gestänge
- 34 Verdeck CargoBike Long mit Reißverschlüssen (5 cm höher wegen Helme): schwarz
- 35 Verdeck CargoBike Long mit Reißverschlüssen (5 cm höher wegen Helme): crème
- 36 Regenverdeck CargoBike Long Cabrio
- 37 Luke in Seite langer Kasten (Bak) (ohne Montage)
- 38 Hundetransportbox für CargoBike Long
- 39 Ventisit Bodenmatte
- 40 Lastenfahrrad-Schutzmantel CargoBike Long silber
- 41 Lastenfahrrad-Schutzmantel CargoBike Long schwarz (schwere Qualität)
- 42 Zusätzliche Sitzbank: holzfarbe
- 43 Zusätzliche Sitzbank: schwarz (kein Foto)
- 44 Reduziert Bank schwarz (Kinder sitzt tiefer in der Box)

Accessoires Trike

- 45 Regenschutzplane Trike (passend für Narrow und Wide): schwarz
- 46 Regenschutzplane Trike: rot (passend für Narrow und Wide)
- 47 Regenverdeck Wide mit Reißverschluss: schwarz (kein Foto)
- 48 Regenverdeck Narrow mit Reißverschluss: schwarz (kein Foto)
- 49 Regenverdeck Wide mit Reißverschluss: crème
- 50 Regenverdeck NArrow mit Reißverschluss: crème (kein Foto)
- 51 Deckel mit Gasfeder für Trike (passt nur auf Wide)
- 52 Sitzbänke in Längsrichtung inkl. Montage (passt nur in Wide)
- 53 Lastenfahrrad-Schutzmantel Trike
- 54 Flightcase auf CargoTrike Wide

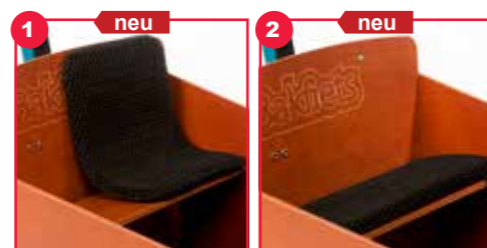

→ Die besten Teile

Bakfiets.nl verwendet ausschließlich hochwertige Materialien und Komponente. Wir arbeiten dabei eng zusammen mit Lieferanten innerhalb und außerhalb der Fahrradindustrie. Viele Teile und Zubehör werden speziell für Bakfiets.nl konzipiert und angefertigt.

Bakfiets.nl dankt die folgenden Lieferanten:



Ihr Bakfiets Händler

Änderungen, Irrtümer und Druckfehler vorbehalten www.bakfiets.de