

Bakfiets.nl



hat das Straßenbild in den Niederlanden verändert. Früher dachte man beim Begriff „Bakfiets“ an ein langes Lastenrad mit einer rechteckigen großen Holzkiste vorne. Insbesondere Händler, die mit dem Lastenfahrzeug ihre Waren transportierten und zum Teil auch auf der Straße verkauften, benutzten das stabile Lastenrad besonders gerne. Jetzt denkt jeder beim Wort „Bakfiets“ zuerst an Transport von Kindern.

Im Laufe der Zeit sind viele moderne Varianten hinzugekommen. In dieser Broschüre werden Ihnen die verschiedenen Modelle vorgestellt. Bei der Produktion in den Niederlanden werden ausschließlich die besten Materialien verwendet. Alle Holzteile sind FSC zertifiziert. Wir wünschen Ihnen viel Spaß beim Lesen und Radfahren!

→ Elektroantrieb

Fast alle CargoBikes und Trikes sind mit Elektroantrieb erhältlich. Das macht Radfahren viel leichter und schneller. Der Elektromotor kann Ihnen auch beim Schieben des Fahrrads helfen. Der Akku ist abnehmbar, was von Vorteil ist, wenn Sie keine Steckdose in der Nähe Ihres Rads haben.

→ Shimano STEPS

Die elektrischen CargoBikes und Trikes sind mit dem Shimano STEPS System ausgerüstet. Die Vorteile dieses Systems: das verhältnismäßig geringe Gewicht, die extrem effiziente Unterstützung in einem sehr breiten Bereich sowie natürlich die intuitive Bedienung unmittelbar neben dem Griff, die dazu führt, dass beim Bedienen nicht zum Display umgegriffen werden muss. Sie können die Hände, während der Betätigung des Systems, am Lenker halten. Auch die Anfahrhilfe („Walk-Assist“) ergibt beim Lastenrad Sinn, vor allem wenn das Rad beladen geschoben werden muss, womöglich sogar gegen eine Steigung, etwa die Einfahrt hoch.

Ausführungen

Die Steps-Modelle gibt es mit drei verschiedenen Schaltungen. Zum einen mit der stufenlos schaltbaren NuVinci, sowie mit der 8-Gang Schaltung von Shimano in der elektronischen Di2-Variante. Und dann noch in der puristischen Variante mit der SRAM Automatix 2-Gang Schaltung.

Di2

Als Di2 hat das Rad einige sinnvolle Gimmicks eingebaut. So schützt beispielsweise die Elektronik aktiv den Antrieb, indem sie beim Schalten kurz die Kraft des Motors reduziert. Auch lässt sie sich so einstellen, dass automatisch in den richtigen Gang heruntergeschaltet wird, wenn das Rad an der Ampel o.Ä. stehen bleibt.

Automatische Schaltung

Mit der Kombination unseres Motors und der internen Di2-Getriebeabgabe, profitieren Sie von den Vorteilen einer vollautomatischen Schaltfunktion. Um die automatische Schaltung in den richtigen Gang reibungslos ablaufen zu lassen, werden die Trittfrequenz, die Geschwindigkeit und das Drehmoment präzise gemessen. Natürlich lässt sich diese Funktion unkompliziert wieder abstellen.

→ Aktionsradius

Achtung: bei einem Bakfiets ist es sehr schwer einen **Aktionsradius** abzugeben. Dieser kann zwischen 20 und 70 Kilometern variieren. Er hängt ab von dem Gesamtgewicht des Rads mit Beladung, des mit-Fahrens des Fahrers und wie und wo Rad gefahren wird. Das Gelände ist von Einfluss: ob im Stadtverkehr oder eher im hügeligen Gelände. Sie können den Aktionsradius erhöhen indem Sie mit gut aufgepumpten Reifen fahren und in einem niedrigen Gang aus dem Stillstand anfahren. Der Akku ist als **418Wh** oder als **500 Wh**-Version erhältlich. Der größere Akku hat einen 20 % größeren Aktionsradius.



Motor Einheit

Wieggt nur 3,2 kg und verfügt über eine intelligente Tretunterstützung für ein leichtes, natürliches Gefühl.



Akku

36 Volt, wiegt: 2,55 kg.
Einzelverkaufspreis:
418 Wh: € 429,-
500 Wh: € 629,-

Schnell ladegerät

kann den Standard-Akku in 4 Stunden aufladen

Fahrrad computer

zeigt: Standard-Fahrradcomputer-Funktionen, Reichweitenangabe, Ladung des Akkus. In der Di2-Version auch Ganganzeige



Bedienungseinheit STEPS

Messen ist Wissen

Geschwindigkeit, Entfernung, zurückgelegte Strecke, die verbleibende Entfernung, Laufstand mit Unterstützung (Walk-assist)





→ CargoBike Classic Short Steps

Das CargoBike Classic Short Steps ist ein traditionelles Bakfiets mit Elektroantrieb. Der Motor ist an der Kurbelachse angebracht und unterstützt Sie sobald Sie losfahren. Bei diesem Classic befindet sich der Akku im Gepäckträger.

Maße CargoBike Short: Länge 228 cm x Breite 63 cm.



Rahmenfarben: schwarz / petrol / matt granit



→ Schaltungsvarianten

Rollenbremsen:

Sram 2v:

Shimano 7v:

Shimano 8v Di2:

NN2

NN7

NN8

Scheibenbremsen:

Shimano 7v:

Shimano 8v:

Enviolo

SS7

SS8

SSi

Magura HS11 Felgenbremsen:

Shimano 7v:

Shimano 8v Di2:

Enviolo:

MM7

MM8

MMi



→ Zubehör

(Siehe blz. 26 t/m 29)





→ CargoBike Cruiser Short Steps

Die Cruiser-Ausführung ist ein sportlich gestyltes elektrisches Bakfiets.

Unterschiede Cruiser zum Classic: farbig lackierte breitere Schutzbleche, Brooks Ledersattel und Griffe, kein Gepäckträger, Retro Scheinwerfer, weiße breite Reifen. Beim CargoBike Cruiser Short Steps wird der Akku an der Rückseite des Kastens (Bak) befestigt.

Maße CargoBike Short: Länge 228 cm x Breite 63 cm.



→ Rahmenfarben: schwarz / petrol / matt granit

→ Schaltungsvarianten

Rollenbremsen:

Sram 2v:

Shimano 7v:

Shimano 8v Di2:

NN2

NN7

NN8

Scheibenbremsen:

Shimano 7v:

Shimano 8v Di2:

Enviolo:

SS7

SS8

SSi

Magura HS11 Felgenbremsen:

Shimano 7v:

Shimano 8v Di2:

Enviolo:

MM7

MM8

MMi

→ **Zubehör**
(Siehe blz. 26 t/m 29)





→ CargoBike Classic Long Steps

Das CargoBike Classic Long Steps ist ein traditionelles Bakfiets mit Elektroantrieb. Der Motor ist an der Kurbelachse angebracht und unterstützt Sie sobald Sie losfahren. Bei diesem Classic befindet sich der Akku im Gepäckträger.

Maße CargoBike Long: Länge 253 cm x Breite 63 cm.



Rahmenfarben: mattschwarz / petrol / matt granit / crème/ rot / orange / matt armee-grün



→ Schaltungsvarianten

Rollenbremsen:

Sram 2v:

Shimano 7v:

Shimano 8v Di2:

NN2

NN7

NN8

Scheibenbremsen:

Shimano 7v:

Shimano 8v Di2:

Enviolo:

SS7

SS8

SSi

Magura HS11 Felgenbremsen:

Shimano 7v :

Shimano 8v Di2:

Enviolo:

MM7

MM8

MMi

→ Zubehör

(Siehe blz. 26 t/m 29)





→ CargoBike Cruiser Long Steps

Die Cruiser-Ausführung ist ein sportlich gestyltes elektrisches Bakfiets. Unterschiede Cruiser zum Classic: farbig lackierte breitere Schutzbleche, Brooks Ledersattel und Griffe, kein Träger, Retro Scheinwerfer, weiße breite Reifen. Beim CargoBike Cruiser Long Steps wird der Akku an der Rückseite des Kastens (Bak) befestigt.

Maße CargoBike Long: Länge 253 cm x Breite 63 cm.



Rahmenfarben: mattschwarz / petrol / matt granit / crème / rot / orange / matt armee-grün

Fahrrad abgebildet mit Blackbox (Aufpreis)

→ Schaltungsvarianten

Rollenbremsen:

Sram 2v:

Shimano 7v:

Shimano 8v Di2:

NN2

NN7

NN8

Scheibenbremsen:

Shimano 7v:

Shimano 8v Di2:

Enviolo:

SS7

SS8

SSi

Magura HS11 Felgenbremsen:

Shimano 7v:

Shimano 8v Di2:

Enviolo:

MM7

MM8

MMi



→ **Zubehör**
(Siehe blz. 26 t/m 29)

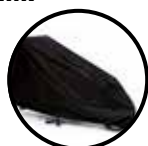



→ Shadow Steps

Das Shadow ist das Top-Modell von Bakfiets.nl. Mit seinem Aluminiumrahmen, Shimano Steps Mittelmotor, Aluminium Profilschale mit Trampolin Stoff, ist dieses Modell leicht und supersteif. Dies macht das Radfahren auf diesem Lastenfahrrad zu einem echten Erlebnis: Der Aluminiumrahmen besteht aus doppelwandigem Rohr mit verschiedenen Räumen. Die hydraulischen Bremsen und starken Felgen machen das Shadow sehr stark und sicher. Die Maße der Ladefläche entsprechen denen des Cargobikes, daher passen die meisten Accessoires unproblematisch.

Maße Shadow Steps: Länge 253 cm x Breite 63 cm.



Rahmenfarben: mattschwarz / matt armee-grün / pearl night blue

→ Schaltungsvarianten

Magura Felgenbremsen:

Shimano 7v:
Shimano 8v Di2:
Enviolo:

MM7
MM8
MMi

Scheibenbremsen:

Shimano 7v:
Shimano 8v Di2:
Enviolo:

SS7
SS8
SSi

→ **Zubehör**
(Siehe blz. 26 t/m 29)







→ CargoTrike Classic Narrow Steps

Alle Trikes sind mit Lenkstabilisatoren ausgestattet. Diese sorgen für eine stabilere Handhabung und verhindern ein plötzliches Verdrehen des Lenkers, wenn ein Reifen zum Beispiel in eine Grube gerät.

Maße CargoTrike Classic Narrow: Länge 210 cm x Breite 85 cm.

Maße Boden: Länge 86 cm x Breite 54 cm.



Rahmenfarben : rot / matt schwarz / matt granit / petrol



→ Schaltungsvarianten

Rollenbremsen:

Sram 2v:

NN2

Shimano 7v:

NN7

Shimano 8v Di2:

NN8

Scheibenbremsen:

Shimano 7v:

SS7

Shimano 8v Di2:

SS8

Enviolo:

SSi

→ Zubehör
(Siehe blz. 26 t/m 29)





→ CargoTrike Cruiser Narrow Steps

Das Trike Narrow gibt es auch in der Cruiser Ausführung. Das bedeutet: breitere weiße Reifen mit lackierten mattschwarzen Schutzblechen und Trittbrett, Brooks Ledersattel und Griffe. Alle Trikes sind ausgestattet mit Lenkstabilisatoren. Achtung: Das CargoTrike Cruiser Narrow Steps ist das einzige Bakfiets der Cruiser- Reihe, das mit Gepäckträger ausgeliefert wird, da der Akku bei diesem Rad in den Träger montiert ist. Maße CargoTrike Cruiser Wide: Länge 210 cm x Breite 85 cm. Maße Boden: Länge 86 cm x Breite 54 cm.



Rahmenfarben : rot / mattschwarz / matt granit / petrol



→ Schaltungsvarianten

Rollenbremsen:

Sram 2v:	NN2
Shimano 7v:	NN7
Shimano 8v Di2:	NN8

Scheibenbremsen:

Shimano 7v:	SS7
Shimano 8v Di2:	SS8
Enviolo:	SSi

→ Zubehör (Siehe blz. 26 t/m 29)





→ CargoTrike Classic Wide Steps

Das breite Modell hat eine bessere Straßenlage, da die Reifen weiter voneinander entfernt sind. Auch das Volumen des Kastens ist etwas größer. Sein großer Kasten kommt ab Werk mit zwei Bänken für je zwei Kinder (Platz für 4 Kinder), kann aber auch mit zwei seitlichen Bänke für jeweils drei Kinder ausgestattet werden. So bietet das Lastenfahrrad Platz für 6 Kinder.

Maße CargoTrike Classic Wide: Länge 210 cm x Breite 95 cm.

Maße Boden: Länge 86 cm x Breite 65 cm.



Rahmenfarben : mattschwarz / rot / matt granit / petrol



→ Schaltungsvarianten

Rollenbremsen:

Sram 2v:

NN2

Shimano 7v:

NN7

Shimano 8v Di2:

NN8

Scheibenbremsen:

Shimano 7v:

SS7

Shimano 8v Di2 :

SS8

Enviolo:

SSi

Optionstipp:

Bestellen Sie Ihr Trike mit Scheibenbremsen vorne und einer extrem guten Feststellbremse.



→ Zubehör (Siehe blz. 26 t/m 29)





→ CargoTrike Cruiser Wide Steps

Das Trike Wide gibt es auch in der Cruiser Ausführung. Das bedeutet: breitere weiße Reifen mit lackierten mattschwarzen Schutzblechen und Trittbrett, Brooks Ledersattel und Griffe. Alle Trikes sind ausgestattet mit Lenkstabilisatoren. Achtung: Das CargoTrike Cruiser Wide Steps ist das einzige Bakfiets der Cruiser-Reihe, das mit Gepäckträger ausgeliefert wird, da der Akku bei diesem Rad in den Träger montiert ist.

Maße CargoTrike Cruiser Wide: Länge 210 cm x Breite 95 cm.
Maße Boden: Länge 86 cm x Breite 65 cm.



Rahmenfarben : mattschwarz / rot / matt granit / petrol



→ Schaltungsvarianten

Rollenbremsen:

Sram 2v:

NN2

Shimano 7v:

NN7

Shimano 8v Di2:

NN8

Scheibenbremsen:

Shimano 7v:

SS7

Shimano 8v Di2:

SS8

Enviolo:

SSi



→ Zubehör (Siehe blz. 26 t/m 29)





Bakfiets.nl

→ CargoBike XL

Für Unternehmen kann ein Lastenfahrrad einen Mehrwert bieten. Ob Paketzusteller, Reinigungskraft, oder Servicetechniker, Sie haben immer alles griffbereit was Sie benötigen, keine Parkplatzprobleme, keine steuerliche Hinzurechnung oder Fahrtenbuch. Auch ist ein Lastenfahrrad ein wunderbares Werbeobjekt. Auf dieser Seite sehen Sie einige Lastenfahrräder die speziell für den Transport von Lasten konzipiert sind. Das CargoBike XL hat einen extra langen Rahmen der mehr Platz für Lasten bietet. Das XL hat statt Kasten, eine wetterfeste und äußerst stabile Multiplexplatte als Ladefläche, sowie eine Reling aus Stahlrohren. Da Letztere auch weggelassen werden kann, ist dieses Rad die ideale Ausgangsbasis für ganz unterschiedliche Aufbauten zu ganz unterschiedlichen Zwecken.

Wir bieten das XL mit einer Reling an, oder sogar mit einem kompletten Flightcase, damit Sie direkt mit Ihrer Lieferung starten können.



Rahmenfarben: schwarz



→ Schaltungsvarianten

Ohne Gestell

- Shimano 7v mit Handbremse
- Shimano 8v mit Handbremse

NN7D
NN8D

Mit Gestell

- Shimano 7v mit Handbremse
- Shimano 8v mit Handbremse

NN7D
NN8D

Mit Flightcase(*gegangen = gegangen)

- Shimano 7v mit Handbremse
- Shimano 8v mit Handbremse

NN7D
NN8D



→ **Zubehör**
(Siehe blz. 26 t/m 29)



→ CargoBike Classic Short

Das Cargo Bike Short sieht dem original Bakfiets.nl am ähnlichsten. Dieses Lastenfahrrad lässt sich leicht lenken. Der Kasten ist nah am Boden, damit die Kinder mühelos einsteigen können. Mit dem einzigartigen 4-Punkt-Ständer steht das Lastenrad stabil am Boden. Die magnetisch schließenden Gurte sind super leicht zu bedienen.

Maße CargoBike Classic Short: Länge 228 cm x Breite 63 cm.



→ Rahmenfarben : schwarz / matt granit / petrol

→ Schaltungsvarianten

Rollenbremsen:

Shimano 7v:

NN7D

Shimano 8v:

NN8D

Rücktritt und Rollenbremse vorn:

Shimano 8v:

NR8D

Magura HS11 Felgenbremsen:

Shimano 7v:

MM7D

Shimano 8v:

MM8D

→ Für die elektrischen Modelle, siehe Seite 4 bis 5

→ Zubehör
(Siehe blz. 26 t/m 29)



→ CargoBike Cruiser Short

Das CargoBike Cruiser Short ist eine sportliche, fetzige Variante der klassischen Version. Unterschiede Cruiser zum Classic: farbig lackierte breite Schutzbleche, Brooks Ledersattel und Griffe. Kein Gepäckträger, Retro Scheinwerfer und weiße breite Reifen. Maße CargoBike Cruiser Short: Länge 228 cm x Breite 63 cm.



Rahmenfarben : schwarz / matt granit / petrol



→ Schaltungsvarianten

Rollenbremsen:

Shimano 7v: **NN7D**
Shimano 8v: **NN8D**

Rücktritt und Rollenbremse vorn:

Shimano 8v: **NR8D**

Magura HS11 Felgenbremsen:

Shimano 7v: **MM7D**
Shimano 8v: **MM8D**

→ Für die elektrischen Modelle, siehe Seite 4 bis 5

→ Zubehör
(Siehe blz. 26 t/m 29)



→ CargoBike Classic Long

Das CargoBike Classic Long ist die lange Version des CargoBike Short. Bei diesem Modell gibt es viele extra Möglichkeiten: eine zusätzliche Sitzbank mit Platz für 3 Kinder oder Platz für einen Kindertragekorb und ein Kind. Einen schwarzen Kasten, Regenverdecke in verschiedenen Farben oder eine Hundetransportbox. Es gibt also eine Menge extra Optionen und Zubehör.

Maße CargoBike Classic Long: Länge 253 cm x Breite 63 cm.



Rahmenfarben: schwarz / petrol / mattschwarz / matt granit / crème / matt blau



→ Schaltungsvarianten

Rollenbremsen:

Shimano 7v:

NN7D

Shimano 8v:

NN8D

Rücktritt und Rollenbremse vorn:

Shimano 8v:

NR8D

Magura HS11 Felgenbremsen:

Shimano 7v:

MM7D

Shimano 8v:

MM8D

→ Für die elektrischen Modelle, siehe Seite 6 bis 8

→ Zubehör
(Siehe blz. 26 t/m 29)



→ CargoBike Cruiser Long

Das CargoBike Cruiser Long ist eine längere, sportliche, fetzige Ausführung des CargoBike Classic Long Modells. Infolgedessen gibt es beispielsweise zusätzlichen Raum für eine extra Sitzbank oder einen Maxi und Kind. Unterschiede Cruiser zum Classic: farbig lackierte breitere Schutzbleche, Brooks Ledersattel und Griffe, kein Gepäckträger, Retro Scheinwerfer und helle breite Reifen. Maße CargoBike Cruiser Long: Länge 253 cm x Breite 63 cm.



→ Rahmenfarben: schwarz / petrol / mattschwarz / matt granit / crème / matt blau

→ Schaltungsvarianten

Rollenbremsen:

Shimano 7v: NN7D
Shimano 8v: NN8D

Rücktritt und Rollenbremse vorn:

Shimano 8v: NR8D

Magura HS11 Felgenbremsen:

Shimano 7v: MM7D
Shimano 8v: MM8D

→ Für die elektrischen Modelle, siehe Seite 6 bis 8

→ Zubehör
(Siehe blz. 26 t/m 29)



→ CargoTrike Classic Narrow

Stabilität im Stand oder bei niedriger Geschwindigkeit, ist der Ansatz unserer Cargo Trike Modelle. Das hier ist das CargoTrike Classic Narrow, ein schmaleres Modell, in dem 4 Kinder Platz haben auf den 2 vormontierten Sitzbänken. Auf dem Schutzblech ist ein praktisches Trittbrett für Kinder angebracht damit sie leicht in und aus dem Kasten klettern können. Als Zubehör gibt es ein nutzungsfreundliches Verdeck und eine Regenschutzplane in 2 Farben.

Maße CargoTrike Classic Narrow: Länge 210 cm x Breite 85 cm.
Maße Boden: 86 x 54 cm



Rahmenfarben: schwarz / matt granit / petrol



→ Schaltungsvarianten

Rollenbremsen:

Shimano 7v:

NN7D

Shimano 8v:

NN8D

Rücktritt und Rollenbremse vorn:

Shimano 8v:

NR8D

→ Für die elektrischen Modelle, siehe Seite 10 bis 11

→ Zubehör
(Siehe blz. 26 t/m 29)



→ CargoTrike Cruiser Narrow

Das CargoBike Cruiser Narrow ist eine sportliche, fetzige Ausführung des Classic Narrow Modells. Unterschiede Cruiser zum Classic: breitere mattschwarze Schutzbleche, Brooks Ledersattel und Griffe, helle breite Reifen, kein Träger.
Maße CargoBike Cruiser Narrow: Länge 210 cm x Breite 85 cm
Maße Boden: 86 cm x 54 cm.



→ Rahmenfarben: schwarz / matt granit / petrol

Fahrrad dargestellt mit Scheibenbremse vorn

→ Schaltungsvarianten

Rollenbremsen:

Shimano 7v:

NN7D

Shimano 8v:

NN8D

Rücktritt und Rollenbremse vorn:

Shimano 8v:

NR8D

→ Für die elektrischen Modelle, siehe Seite 10 bis 11

→ Zubehör
(Siehe blz. 26 t/m 29)



→ CargoTrike Classic Wide

Stabilität im Stand oder bei niedriger Geschwindigkeit, ist der Ansatz unserer Cargo Trike Modelle. Das CargoTrike Classic Wide ist eine breitere Ausführung des Trikes mit extra viel (Stau) Raum. In dieser breiten Ausführung gibt es optional Sitzbänke dazu in Längsrichtung, womit Platz für bis zu 6 Kinder mit 6 Gurten geschaffen wird. Für das Trike Wide ist eine Abdeckplane oder fester Deckel verfügbar. Dieses Rad lässt sich mit festem Deckel auch hervorragend als reines Lastenfahrzeug nutzen, da der Inhalt nicht nur wetter- sondern auch diebstahlgeschützt untergebracht wird.

Maße CargoBike Cruiser Wide: Länge 210 cm x Breite 95 cm.
Maße Boden: 86 cm x 65 cm



→ Rahmenfarben: schwarz / matt granit / petrol



→ Schaltungsvarianten

Rollenbremsen:

Shimano 7v

NN7D

Shimano 8v:

NN8D

Rücktritt und Rollenbremse vorn:

Shimano 8v:

NR8D

→ Für die elektrischen Modelle, siehe Seite 12 bis 13

→ Zubehör
(Siehe blz. 26 t/m 29)



→ CargoTrike Cruiser Wide

Das CargoBike Cruiser Wide ist eine sportliche, fetzige Ausführung des Classic Wide Modells. Unterschiede Cruiser zum Classic: breitere mattschwarze Schutzbleche, Brooks Ledersattel und Griffe, helle breite Reifen, kein Träger.

Maße CargoBike Cruiser Wide: Länge 210 cm x Breite 95 cm
Maße Boden: 86 cm x 65 cm



→ Rahmenfarben: schwarz / matt granit / petrol



→ Schaltungsvarianten

Rollenbremsen:

Shimano 7v:

NN7D

Shimano 8v:

NN8D

Rücktritt und Rollenbremse vorn:

Shimano 8v:

NR8D

→ Für die elektrischen Modelle, siehe Seite 12 bis 13

→ Zubehör
(Siehe blz. 26 t/m 29)





→ Rikscha

Fahrer und Mitfahrer können bequem miteinander reden und die Umgebung in Ruhe genießen. Die Rikscha ist eine fantastische Möglichkeit, die Stadt zu erkunden. Dieses elektrische Taxi ist mit einem Shimano Steps Mittelmotor ausgestattet, dieser macht es sehr langlebig und auch viel günstiger als ein Auto (Eine Akkuladung kostet ca. 12 Cent). Das ausziehbare Trittbrett sorgt dafür, dass Passagiere sicher einsteigen können. Die Rikscha ist standardmäßig mit dicken Belüftungskissen ausgestattet. Optional kann die Haube und / oder warme Decke bestellt werden. Das Verdeck schützt nicht nur vor Sonne und Regen, sondern sorgt auch für einen gemütlichen Look.

Maße Rikscha: Länge 290 cm x Breite 102 cm



Rahmenfarbe: rot



→ Schaltungsvarianten

Enviolo Steps mit Scheibenbremsen **SSI**



Optionale Regenschutz



Optionale Regendecke



Optionale Halterung





Sicher Scheibenbremsen

Handliche Eingabe

Sichere Überrollbüge



Daycare

neu

Dieses Trike wurde für den sicheren Transport von maximal 6 Kleinkindern konzipiert (+/- 2-4 Jahre). Auf dem hinteren Gepäckträger kann ein zusätzlicher Kindersitz montiert werden. Damit können insgesamt 7 Kinder transportiert werden. Je nach Alter und Größe der Kinder variiert die tatsächliche Anzahl der Sitzplätze. Dieses Fahrrad ist serienmäßig mit starken Scheibenbremsen, Überrollbügeln und Bänken in Längsrichtung ausgestattet. Zusätzlich gibt es einen praktischen Einstieg von vorne.



Rahmenfarben: schwarz / rot / matt granit / petrol



→ Schaltungsvarianten

Enviolo Steps mit Scheibenbremsen ssi

Schiene für hohe Gewichtsbelastung:

Schwer beladene Trikes können mit einem speziell entwickelten Schienensystem ausgestattet werden, das auch als Kippsicherung dient. Dieses Schienensystem ist bei den Modellen Rikscha und Daycare bereits serienmäßig. (Diese Option passt nur für breite Modelle)



→ Zubehör
(Siehe blz. 26 t/m 29)



→ Kastenvarianten möglichkeiten

Nachfolgend finden Sie eine Übersicht aller Kastenvarianten möglichkeiten, die wir anbieten.

Die Business-Version ist für den geschäftlichen Gebrauch gedacht und wird ohne Bänke oder Gurte geliefert.

Standard

Business

Schwarzer Kasten

Flightcase

Grundplatte

Aluminium

Short

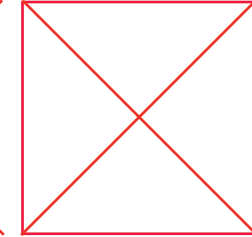
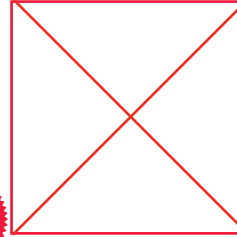
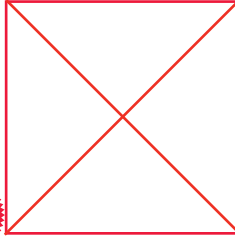

Long

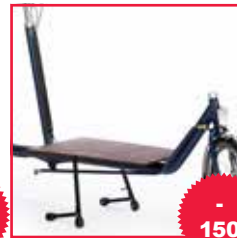

Trike W

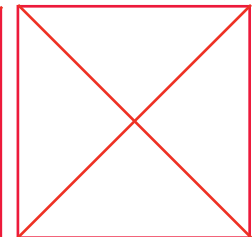
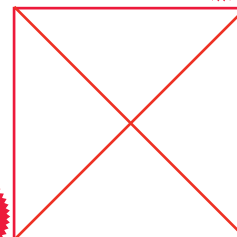

Shadow

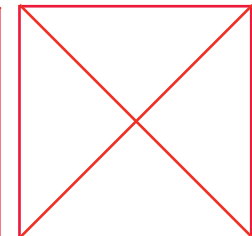
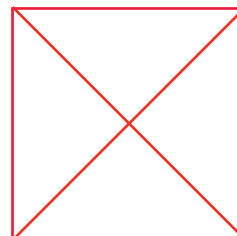
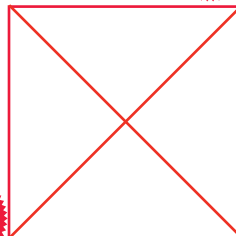

XL

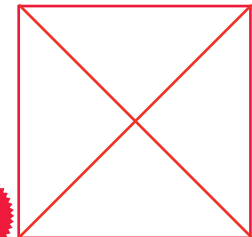
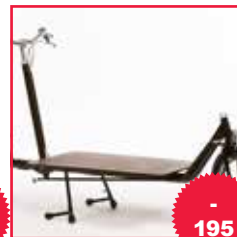
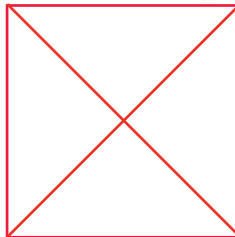
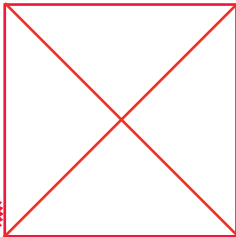

*gegangen = gegangen

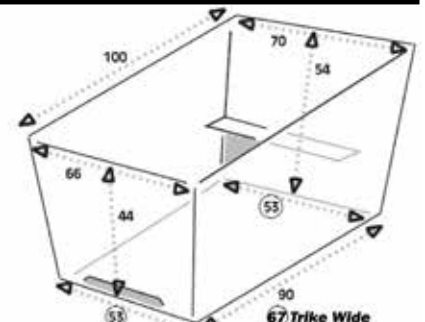
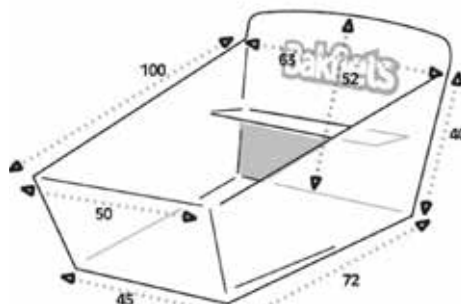
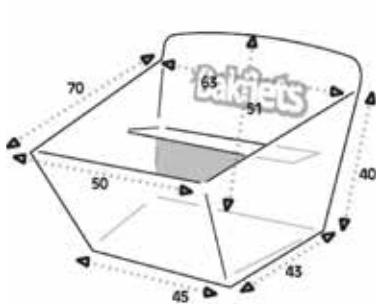



➔ Optionen & Zubehör

- 1 Ventisit Kissen einzeln mit Rückenlehne
- 2 Ventisit Kissen doppelt mit Rückenlehne
- 3 Kissen schwarz doppelt
- 4 Kopfstütze
- 5 Maxi Cosi auf Bodenfläche mit Montagesatz
- 6 Maxi Cosi auf Bank mit Montagesatz
- 7 Babyschale schwarz (bis 9 Monate)
- 8 Babyschale schwarz (9-18 Monate)
- 9 Babyschale-Montageplatten
- 10 Yepp Adapter (Montageteil) um Kindersitz im Kasten zu montieren
- 11 Halterung um Bobike Mini auf die Sitzbank zu montieren

Zubehör cargobikes long und short

- 12 Öse am Rahmen für ein Kabelschloss
- 13 Kindersattel an der Lenkstange
- 14 Sonnenverdeck (Cargobike long und short)
- 15 Staufach unter der Sitzbank: Holzfarbe
- 16 Staufach unter der Sitzbank: schwarz
- 17 Aufklappbares Verdeck Gestänge Regenverdeck CargoBike Short
- 18 Aufklappbares Verdeck Gestänge Regenverdeck CargoBike Long



➔ Optionen & Zubehör

Zubehör CargoBike Short

- 19 Regenschutzplane CargoBike Short: schwarz
- 20 Regenschutzplane CargoBike Short: rot
- 21 Regenschutzplane CargoBike Short: crème
- 22 Regenverdeck CargoBike Short: schwarz
- 23 Regenverdeck CargoBike Short: rot
- 24 Regenverdeck CargoBike Short: crème
- 25 Regenverdeck CargoBike Short alles offen: schwarz
- 26 Regenverdeck CargoBike Short alles offen: tweed

Zubehör CargoBike Long

- 27 Regenschutzplane CargoBike Long: schwarz
- 28 Regenschutzplane CargoBike Long: rot
- 29 Regenschutzplane CargoBike Long: Tweed
- 30 Regenschutzplane CargoBike Long: crème **flackerte auf*
- 31 Regenverdeck CargoBike Long: schwarz
- 32 Regenverdeck CargoBike Long: rot **flackerte auf*
- 33 Regenverdeck CargoBike Long: crème
- 34 Regenverdeck CargoBike Long: silber **flackerte auf*
- 35 Aufrollbares Verdeck CargoBike Long mit aufklappbarem Verdeck Gestänge
- 36 Verdeck CargoBike Long mit Reißverschlüssen (5 cm höher für Helme): schwarz
- 37 Verdeck CargoBike Long mit Reißverschlüssen (5cm höher für Helme): rot
- 38 Verdeck CargoBike Long mit Reißverschlüssen (5 cm höher für Helme): crème
- 39 Regenverdeck CargoBike Long alles offen: schwarz
- 40 Regenverdeck CargoBike Long alles offen: tweed
- 41 Regenverdeck CargoBike Long alles offen: marine blau
- 42 Regenverdeck CargoBike Long alles offen: matt schwarz
- 43 Regenverdeck CargoBike Long alles offen: rot
- 44 Regenverdeck CargoBike Long alles offen: braun
- 45 Regenschutzplane Shadow: mattschwarz
- 46 Regenverdeck Shadow alles offen: mattschwarz
- 47 Ventisit Kissen doppelt
- 48 Sitzkissen doppelt: tweed
- 49 Sitzkissen doppelt: marine blau
- 50 Sitzkissen doppelt: mattschwarz
- 51 Sitzkissen doppelt: rot
- 52 Sitzkissen doppelt: braun
- 53 Stecktür in Seite von langem Kasten (Set zur Selbstmontage)
- 54 Hundetransportbox für CargoBike Long
- 55 Ventisit Bodenmatte
- 56 Lastenfahrrad-Garage CargoBike Long silber **flackerte auf*
- 57 Lastenfahrrad-Garage CargoBike Long schwarz (schwere Qualität)
- 58 Zusätzliche Sitzbank: holzfarbe
- 59 Zusätzliche Sitzbank: schwarz (kein Foto)
- 60 Niedrigere Bank schwarz (Kinder sitzen tiefer im Kasten)

Zubehör Trike

- 61 Regenschutzplane Trike (passend für Narrow und Wide): schwarz
- 62 Regenschutzplane Trike (passend für Narrow und Wide): rot
- 63 Regenverdeck Narrow mit Reißverschluss: schwarz
- 64 Regenverdeck Narrow mit Reißverschluss: crème **flackerte auf*
- 65 Regenverdeck Wide mit Reißverschluss: schwarz
- 66 Regenverdeck Wide mit Reißverschluss: tweed
- 67 Extra Fach unter der Sitzbank für Trike (passend für Wide) (Set zur Selbstmontage)
- 68 Deckel mit Gasfeder für Trike (passt nur auf Wide) (Set zur Selbstmontage)
- 69 Lastenfahrrad-Garage Trike
- 70 Ventisit Bodenmatte
- 71 Kissen doppelt mit Rückenlehne

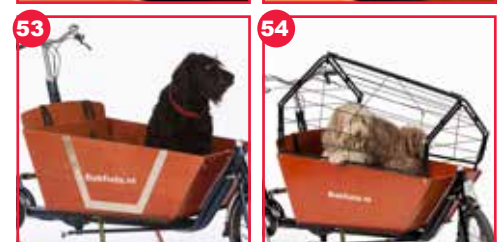



→ Die besten Teile

Bakfiets.nl verwendet ausschließlich hochwertige Materialien und Komponenten. Wir arbeiten dabei eng zusammen mit Lieferanten innerhalb und außerhalb der Fahrradindustrie. Viele Teile und Zubehör werden speziell für Bakfiets.nl konzipiert und angefertigt.



		NN2 (Rollenbremsen Vorne + Hinten und 2 Gang Automatik)	NN7 (Rollenbremsen Vorne + Hinten und 7 Gang Nabe)	NR8 (Rollenbremse Vorne und Rücktrittsbremse 8 Gang Nabe)	NN8 (Rollenbremsen Vorne + Hinten und 8 Gang Nabe)	MM7 (Magura hydraulische Bremsen Vorne + Hinten 7 Gang)	MM8 (Magura hydraulische Bremsen Vorne + Hinten 8 Gang)	MMi (Magura hydraulische Bremsen Vorne + Hinten Nuvinci Nabe)	SS7 (Scheibenbremsen vorn + hinten 7 Gang)	SS8 (Scheibenbremse Vorn + hinten 8 Gang)	SS1 (Scheibenbremse Vorn + hinten)	Steps-Elektromotor mit 418 Wh-Akku	A 500 Wh Akku-Option	Sattel Selle Royal 8261	B Sattel Selle Royal HZ mit Griff	C Sattel Drifter schwarz oder braun	D Sattel Brooks B67 Aged	E Sattel Brooks B67 Honey	F Hebelmutter an der Sattelstütze	G Gefederte Sattelstütze PM Parallel	H Lange Ergotec Sattelstütze 400mm	I Einstellbar Sattelstütze Futura 340mm	J Band Big Apple Crème	Band Marathon zwart
CargoBike Classic Short Steps	4	3389	3469	-	3745	3629	3905	3985	3699	3975	4055	v	179	v	15	18	83	83	10	78	29	69	22	v
CargoBike Cruiser Short Steps	5	3389	3469	-	3745	3629	3905	3985	3699	3975	4055	v	179	-	-68	-65	v	0	10	78	29	69	v	-
CargoBike Classic Long Steps	6	3439	3519	-	3795	3679	3955	4035	3749	4025	4105	v	179	v	15	18	83	83	10	78	29	69	22	v
CargoBike Cruiser Long Steps	7	3439	3519	-	3795	3679	3955	4035	3749	4025	4105	v	179	-	-68	-65	v	0	10	78	29	69	v	-
CargoBike Shadow Steps	8	-	-	-	-	4199	4475	4549	4269	4545	4619	v	179	-	v	3	68	68	v	78	v	40	-	-
CargoTrike Classic Narrow Steps	10	3789	3869	-	4145	-	-	-	4199	4475	4555	v	179	v	15	18	83	83	10	78	29	69	33	v
CargoTrike Cruiser Narrow Steps	11	3889	3969	-	4245	-	-	-	4299	4575	4655	v	179	-	-68	-65	v	0	10	78	29	69	v	-
CargoTrike Classic Wide Steps	12	3839	3919	-	4195	-	-	-	4249	4525	4605	v	179	v	15	18	83	83	10	78	29	69	33	v
CargoTrike Cruiser Wide Steps	13	3939	4019	-	4295	-	-	-	4349	4625	4705	v	179	-	-68	-65	v	0	10	78	29	69	v	-
CargoBike XL met grondplaat	15	-	1804	-	1874	-	-	-	-	-	-	-	-	v	15	18	83	83	10	78	29	69	22	v+
CargoBike XL met rek	15	-	1999	-	2069	-	-	-	-	-	-	-	-	v	15	18	83	83	10	78	29	69	22	v+
CargoBike Classic Short	16	-	1749	1765	1819	-	-	-	-	-	-	-	-	v	15	18	83	83	10	78	29	69	22	v
CargoBike Cruiser Short	17	-	1919	1935	1989	-	-	-	-	-	-	-	-	-	-68	-65	v	v	10	78	29	69	v	-
CargoBike Classic Long	18	-	1799	1815	1869	-	-	-	-	-	-	-	-	v	15	18	83	83	10	78	29	69	22	v
CargoBike Cruiser Long	19	-	1969	1985	2039	-	-	-	-	-	-	-	-	-	-68	-65	v	v	10	78	29	69	v	-
CargoTrike Classic Narrow	20	-	2149	2165	2219	-	-	-	-	-	-	-	-	v	15	18	83	83	10	78	29	69	33	v
CargoTrike Cruiser Narrow	21	-	2319	2335	2389	-	-	-	-	-	-	-	-	-	-68	-65	v	0	10	78	29	69	v	-
CargoTrike Classic Wide	22	-	2199	2215	2269	-	-	-	-	-	-	-	-	v	15	18	83	83	10	78	29	69	33	v
CargoTrike Cruiser Wide	23	-	2369	2385	2439	-	-	-	-	-	-	-	-	-	-68	-65	v	0	10	78	29	69	v	-
Rikscha	24	-	-	-	-	-	-	-	-	-	-	v	179	v	15	18	83	83	v	78	29	69	-	v
Daycare	25	-	-	-	-	-	-	-	-	-	-	v	179	v	15	18	83	83	v	78	29	69	-	v

Legende: v = ist Standard bei diesem Fahrrad, - = nicht möglich bzw. wird nicht angeboten, Summe = Option gegen Aufpreis .

*1 = allein in Kombination mit Nabendynamo

➔ Nach Maß

Sie können Ihre Lastenfahrräder mit den Optionen in der Spezifikations- und Optionen & Zubehörliste aufgeführten Teilen individuell nach Ihren Wünschen gestalten. So ist Ihr Lastenfahrrad noch mehr auf Ihre spezifischen Wünsche zugeschnitten.

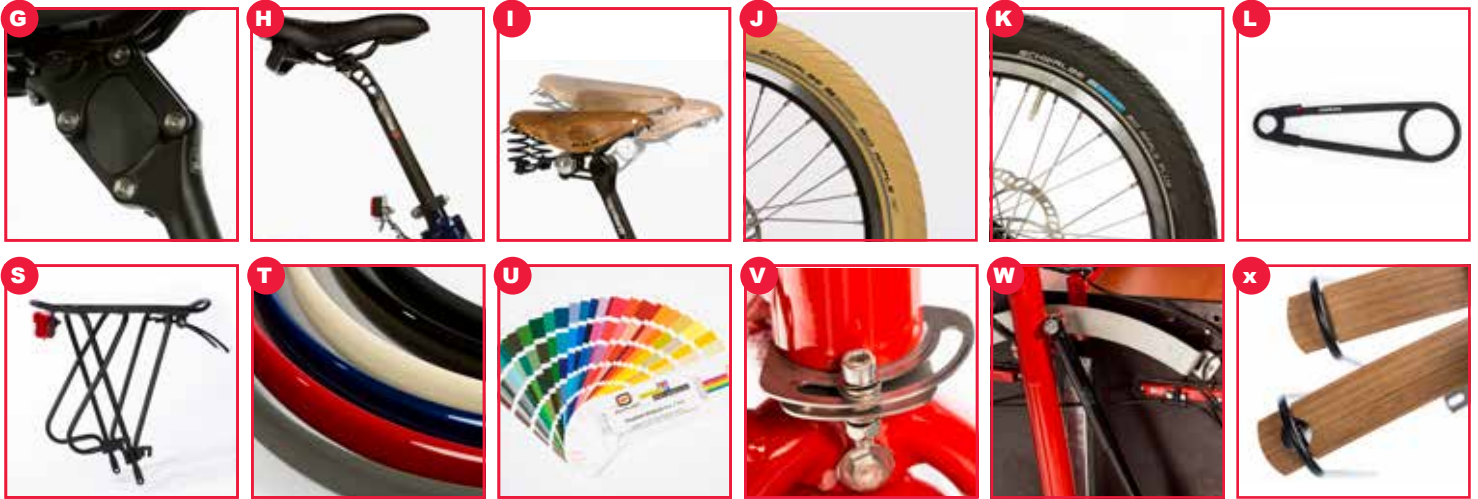

	K	L	M	N	O	P	Q	R	S	T	U	V	W	X																					
Reifen Big Apple crème	39	-	v	v	5	79	49	85	75	99	v	-	-	-	v	-	-	-	-	-	-	-													
Chainglider (geschlossener Kettenkasten)	28	-	v	-	-	30	v	85	75	99	-	v	v	-	-	-	-	-	-	-	-	-													
Lenker Schmetterling RVS	39	-	v	v	5	79	49	85	75	99	v	-	-	v	-	-	-	-	-	-	-	-													
Griffe Ergo	28	-	v	-	-	30	v	85	75	99	-	v	v	-	-	-	-	-	-	-	-	-													
Griffe braun	v	-	v	v	5	79	49	v	-	-	-	-	-	-	v	-	-	-	-	-	-	-													
Griffe Brooks Honey	59	-	v	v	5	79	49	99	-	199	v	-	-	v	-	-	-	-	-	-	-	-													
Griffe Brooks Aged	42	-	v	-	-	30	v	99	-	199	-	v	v	-	-	-	-	-	-	-	-	-													
Hydraulische Bremsen HS11 Hinten	59	-	v	v	5	79	49	99	-	199	v	-	-	v	-	-	-	-	-	-	-	-													
Hydraulische Bremse HS11 Vorne	42	-	v	-	-	30	v	99	-	199	-	v	v	-	-	-	-	-	-	-	-	-													
Hydraulische Brems Vorne	28	29	v	v	5	79	49	85	75	-	v	-	-	v	-13	-	v	v	-	v	22	-	v	39	150	19	-	99	v	-	-	-	950	-	
Fahrradklingel Kupfer mit Bakfiets Logo	28	29	v	v	5	79	49	85	75	-	v	-	-	v	-13	-	v	v	-	v	22	-	v	39	150	19	-	99	v	-	-	-	950	-	
Große "Ding Dong" Fahrradklingel	39	29	v	v	5	79	49	85	75	99	v	-	-	v	-13	-	v	v	-	v	22	-	v	39	150	19	-	99	v	v	-	-	950	-	
Scheinwerfer Oma Power LED 40 Lux	28	29	v	-	-	30	v	85	75	99	-	v	v	-	-13	-	v	v	-	v	49	v	-	v	150	19	-	99	-	v	-	-	-	950	-
Scheinwerfer Power Led 50 Lux Auto	39	29	v	v	5	79	49	85	75	99	v	-	-	v	-13	-	v	v	-	v	22	-	v	39	150	19	-	99	v	-	v	29	950	999	
Batteriebeleuchtung	28	29	v	-	-	30	v	85	75	99	-	v	v	-	-13	-	v	v	-	v	49	v	-	v	150	19	-	99	-	v	-	-	-	950	-
Scheinwerfer Shiny 120 lux	39	29	v	v	5	79	49	85	75	99	v	-	-	v	-13	-	v	v	-	v	22	-	v	39	150	19	-	99	v	-	v	29	950	999	
Nabendynamo	28	29	v	-	-	30	v	85	75	99	-	v	v	-	-13	-	v	v	-	v	49	v	-	v	150	19	-	99	-	v	-	-	-	950	-
Rück(stand)licht dynamobetrieben	39	29	v	v	5	79	49	85	75	99	v	-	-	v	-13	-	v	v	-	v	22	-	v	39	150	19	-	99	v	-	v	29	950	999	
Beleuchtung verbunden mit Akku	28	29	v	-	-	30	v	85	75	99	-	v	v	-	-13	-	v	v	-	v	49	v	-	v	150	19	-	99	-	v	-	-	-	950	-
Gepäckträger Stahl mit Zurrgurten	39	29	v	v	5	79	49	85	75	99	v	-	-	v	-13	-	v	v	-	v	22	-	v	39	150	19	-	99	v	-	v	29	950	999	
Gepäckträger aluminium	28	29	v	-	-	30	v	85	75	99	-	v	v	-	-13	-	v	v	-	v	49	v	-	v	150	19	-	99	-	v	-	-	-	950	-
Kein Gepäckträger	39	29	v	v	5	79	49	85	75	99	v	-	-	v	-13	-	v	v	-	v	22	-	v	39	150	19	-	99	v	-	v	29	950	999	
RVS Schutzbleche	28	29	v	-	-	30	v	85	75	99	-	v	v	-	-13	-	v	v	-	v	49	v	-	v	150	19	-	99	-	v	-	-	-	950	-
Schutzbleche in Rahmenfarbe lackie	39	29	v	v	5	79	49	85	75	99	v	-	-	v	-13	-	v	v	-	v	22	-	v	39	150	19	-	99	v	-	v	29	950	999	
Wunschfarbe für Rahmen, Gabel**	28	29	v	-	-	30	v	85	75	99	-	v	v	-	-13	-	v	v	-	v	49	v	-	v	150	19	-	99	-	v	-	-	-	950	-
High speed wobble stopper	39	29	v	-	-	30	v	85	75	99	-	v	v	-	-13	-	v	v	-	v	22	-	v	39	150	19	-	99	v	-	-	-	-	950	-
Führungsschiene Trike Wide	28	29	v	-	-	30	v	85	75	99	-	v	v	-	-13	-	v	v	-	v	49	v	-	v	150	19	-	99	-	v	-	-	-	950	-
Holz-Schutzbleche	39	29	v	v	5	79	49	99	-	199	v	-	-	v	-13	-	v	v	-	v	22	-	v	-	150	-	120	-	v	-	-	-	-	999	-
Kleiderschutz (entfällt bei HS11 Bremse hinten)	42	29	v	v	5	30	v	99	-	199	-	v	v	-	-13	-	v	v	-	v	49	v	-	-	150	-	120	-	-	-	-	-	-	999	-
Kurzer Kasten Holz (FSC Holz)	59	29	v	-	-	79	49	99	-	199	v	-	-	v	-13	-	v	v	-	v	22	-	v	-	150	-	120	-	v	-	-	-	-	999	-
Langer Kasten Holz (FSC Holz)	42	29	v	-	-	30	v	99	-	199	-	v	v	-	-13	-	v	v	-	v	49	v	-	-	150	-	120	-	-	-	-	-	-	999	-
Langer Kasten schwarz (FSC Holz)	59	29	v	-	-	79	49	99	-	199	v	-	-	v	-13	-	v	v	-	v	22	-	v	-	150	-	120	-	v	-	-	-	-	999	-
Flightcase	42	29	v	-	-	30	v	99	-	199	-	v	v	-	-13	-	v	v	-	v	49	v	-	-	150	-	120	-	-	-	-	-	-	999	-
Eiskasten	v	-	v	v	5	79	49	-	-	v	-	v	-	v	-	30	-	-	v	-	-	-	-	-	-	-	-	-	-	-	-	-	-	-	
	v	-	v	v	5	79	49	-	-	v	v	-	v	-	30	-	-	v	-	-	-	-	-	v	-	-	-	-	-	-	-	-	-	-	

Alle Angaben sind unverbindliche Preisempfehlungen inklusive Mehrwertsteuer

**Lieferzeit kann bis sein

➔ Die besten Materialien

Bei allen Lastenfahrrädern werden Edelstahl-Montagematerialien, Edelstahl Umlaufstreben, Edelstahl Vorbauten, Edelstahl Außen- und Innenkabel, Aluminium Kurbel und Pedale und robuste Alu-Felgen mit verstärkten Edelstahlspeichen verwendet.

- **Bakfiets.nl** wird in Hoogeveen (Niederlande) hergestellt
- Es ist das sicherste Fahrrad, um Kinder mitzunehmen (laut ADAC)
- Einfache Handhabung
- Sicherer Stand durch den patentierten 4-Fuß-Ständer
- **Bakfiets.nl** verwendet ausschließlich FSC-zertifiziertes Holz
- Die Transportbox besteht aus wasserfestem Beton-Sperrholz
- Der Rahmen ist schlagfest dreifach pulverbeschichtet
- Anbauteile sind, wenn möglich, aus Edelstahl
- Umfangreiches Zubehörprogramm in höchster Qualität
- Durch seine Qualität hat ein original **Bakfiets.nl** einen hohen Wiederverkaufswert

